

The Philips logo is displayed in blue capital letters on a white background.

GreenUp HighBay



Hoja de datos técnicos

# GreenUp HighBay

## BY560X

GreenUp Highbay BY560X es una luminaria LED estanca, inteligente y con control inalámbrico, de alta eficiencia y fiabilidad para instalaciones industriales de grandes naves. Este sistema de iluminación ofrece hasta un 70% de ahorro de energía en comparación con sistemas tradicionales.



## Beneficios

- Eficiencia superior a 137lm/W, ofreciendo ahorros de energía superiores al 70% en comparación con sistemas de mercurio halogenado
- Control inteligente incorporado, regulación automática de niveles por sensado de presencia y luz natural, con posibilidad de zonificación y programación en grupo.
- Flujo del sistema 21000lm
- Potencia 160W
- Reemplazo 1 a 1 de campanas de 400W o luminarias de 4x54W TL5
- IP40, previniendo el ingreso de suciedad e insectos.
- CRI>80
- Ópticas profesionales para asegurar una distribución precisa de luz
- Carcasa robusta de aluminio extruido
- Excelente disipación térmica para asegurar la vida útil del sistema completo.
- Vida útil 65.000hs.
- Diseño liviano, pequeño y delgado, contribuyendo con la armonía del espacio

## Aplicaciones

Ideal para iluminación general en:

- Depósitos
- Fábricas
- Shoppings
- Aeropuertos

## Especificaciones

Código	911401521251 - BY560X LED210/NW ACW2 IS WB
Flujo lumínico	21.000 lm
Potencia	160 W
Voltaje	220-240 V
Eficiencia	137 lm/w
CCT	4000K
CRI	>80
IP	40
IK	03
SDCM	<5
PF	0.95
THD	<15%
Temp. de operación	-20°C a +45°C
Vida útil	65.000 horas
Óptica	WB
Tipo de montaje	Gancho

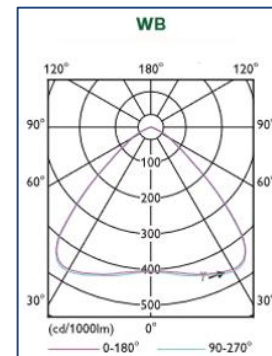

## Iluminación inteligente



IRT9090/01

1. Controles integrados en la luminaria con comunicación Wireless Zigbee, por lo que no es necesario re-cablear la instalación.
2. Instalación y programación sencilla con control remoto modelo IRT9090/0.
3. Programación individual o por grupos
4. Hasta 10 modos de programación, según la necesidad del cliente

## Instrucciones de montaje

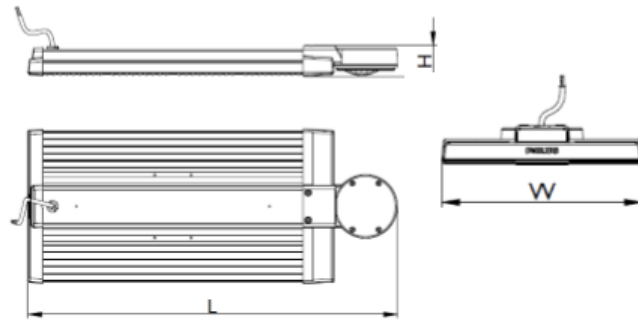
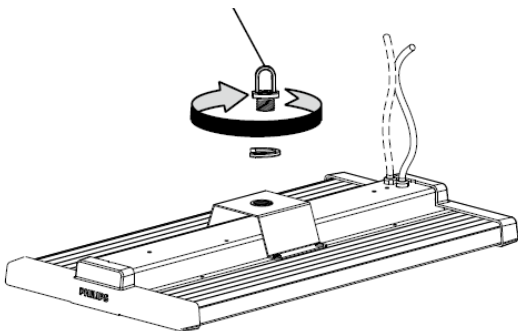

\*Gancho y bracket incluidos

	L(mm)	W(mm)	H(mm)
BY560X LED210 ACW2 IS	670	280	56



Philips Lighting Argentina

Dr. Nicolas Repetto 3656, Piso 4 – Olivos Building 1 – Buenos Aires, Argentina

Línea de Atención al Cliente 0800-888-7532

[www.lighting.philips.com.ar](http://www.lighting.philips.com.ar)